

哺乳瓶の殺菌、保管に最適!

●安全・安心機能を内蔵

- ・殺菌灯から照射される紫外線によって哺乳瓶を殺菌できます。
- ・扉ののぞき窓には、紫外線を遮る透明ガラスを使用しています。
- ・ヒーターが異常加熱した場合、温度過昇防止装置が働きヒーターへの通電が止まります。
- ・殺菌灯点灯中に扉を開けた場合でも、安全装置により自動的に消灯しますので安心してご使用頂けます。

●内装は鏡面仕上げで殺菌効果がアップ

- ・内装は鏡面仕上げの為、紫外線の反射率が高く殺菌効果が向上します。

●乾燥機能、タイマー付で同時運転可能

- ・温度調節器とタイマーのセットで乾燥運転と同時に殺菌消毒ができます。

●充実したラインナップ

- ・哺乳瓶(240ml)収容は最大10本、16本、28本の3種類ラインナップしています。

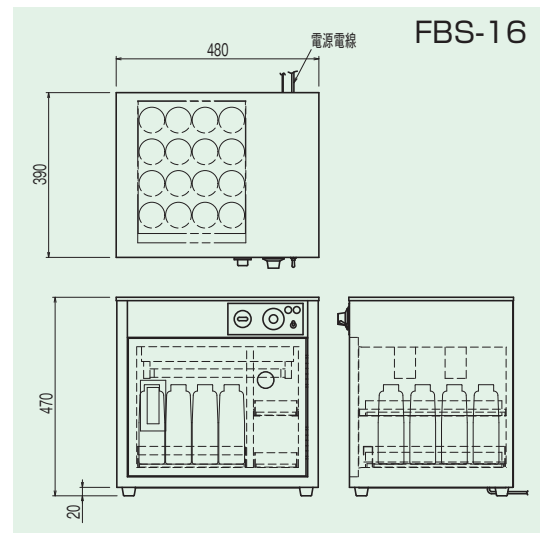

FBS-16



FBS-16

仕様

モデル	外形寸法(mm)			ヒーター	殺菌灯	定格消費電力 100V	電源電線 2m・ プラグ付 (アース線別付)	一次側最大 電流値(A)	収納能力 (哺乳瓶) (240ml・φ61×188H)	本体質量 (kg)
	間口 (W)	奥行 (D)	高さ (H)							
FBS-10	335			200W	6W×2	217W (安定器含む)	2P-12A (1)	2.2	10本	13
FBS-16	480	390	470	300W	10W×2	326W (安定器含む)		3.3	16本	18
FBS-28	675			550W	15W×2	588W (安定器含む)		5.9	28本	26

◎付属品/哺乳瓶立て(スノコ付)(1個)、中棚(スノコ付)(2枚)、消毒はさみ(1個)