

煮沸式による消毒槽

洗浄の終わった食器を、専用カゴに入れ、
煮沸槽にしばらく浸けておくと(煮沸:約10~15分)
殺菌消毒ができます。

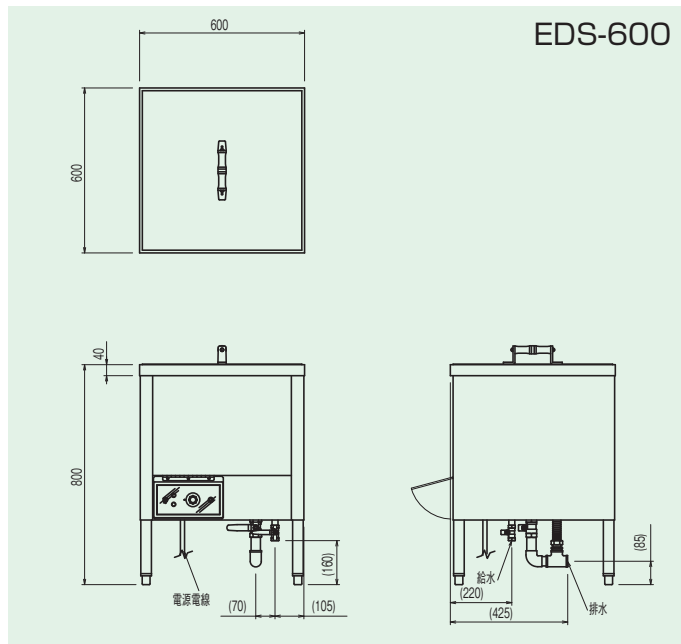

EDS-600



EDS-600

仕様

モデル	外形寸法(mm)			湯槽寸法(mm)			定格消費電力 3φ200V	電源電線 2m・ 引掛プラグ付	一次側最大 電流値(A)	給水 (A)	排水 (A)	本体質量 (kg)
	間口 (W)	奥行 (D)	高さ (H)	間口 (W)	奥行 (D)	高さ (H)						
EDS-600	600	600	800	490	520	300	6.0kW	接地 3P-20A Ⓞ	17.3	15	25	42.5
EDS-900	900			790			9.0kW					

◎EDS-600の付属品/ステンレスカゴ(400×400×250mm)(1個)、パンチングスノコ(1個)、蓋(1個)

◎EDS-900の付属品/ステンレスカゴ(330×400×250mm)(2個)、パンチングスノコ(2個)、蓋(2個)